

压制钢轮幅手轮

1
64

操作件

- AISI304压制不锈钢，带冲砂亚光磨砂饰面。
- 焊接轮毂：
 - B = 标准H9定公差和普通孔
 - K = 标准H9定公差的铰孔，带DIN6885/1P9键槽(参见第669页表)。
 - V = H11规定公差方孔
- 轴向和径向跳动低于IT12。

压制钢手轮GN227.2，因其很高的机械强度和抗爆震性能而享有声誉。有关用埋头螺钉，在轴上安装GN227.2手轮，请参见第668页GN110钻孔技术说明。

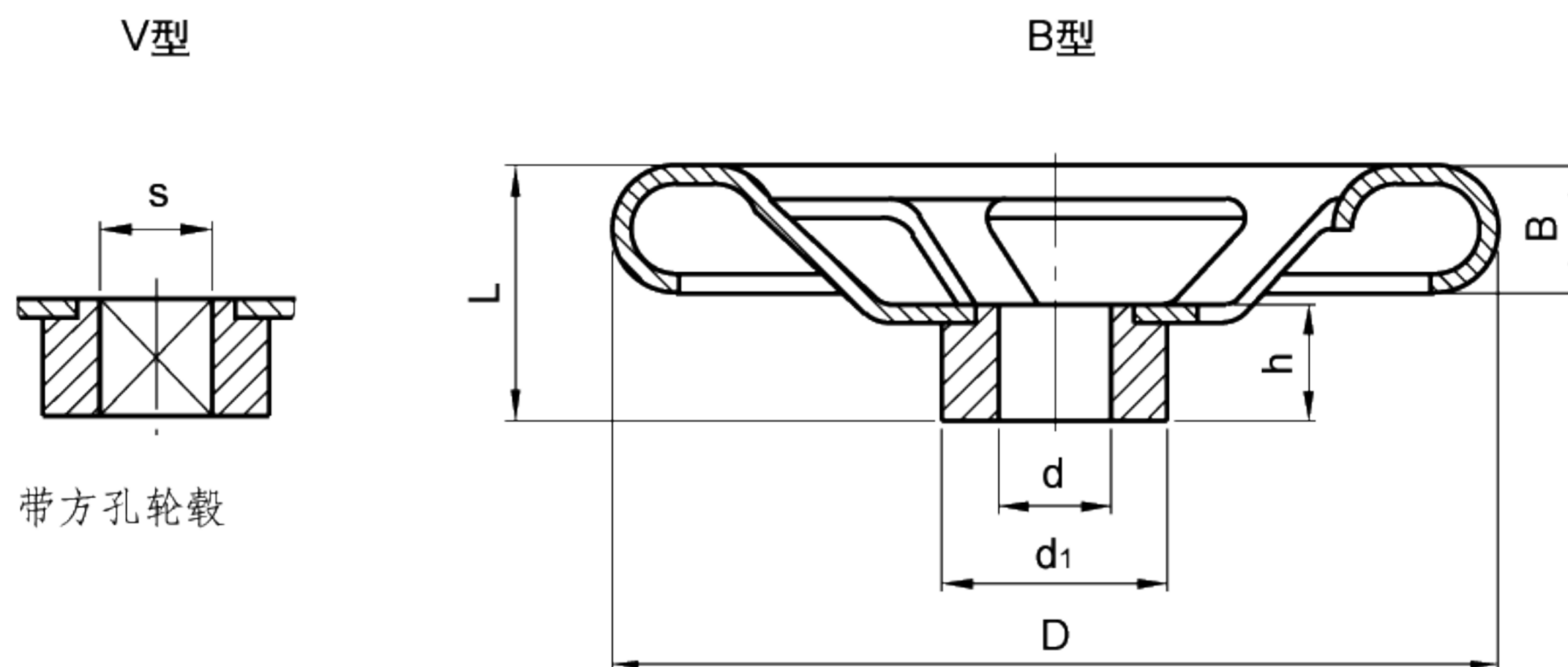

标准件 型号	主尺寸				孔径				轮辐 数	压制钢厚度	重量 g
	D	L	B	d1	d H9	s H11	h	键槽			
GN 227.2-160-B12-A	160	39	22	30	12	-	20	•	4	2	430
GN 227.2-160-K12-A					12	-	20	•	4	2	425
GN 227.2-160-V12-A					-	12	20		4	2	428
GN 227.2-200-B14-A	200	44	22	40	14	-	24	•	4	2.5	824
GN 227.2-200-K14-A					14	-	24	•	4	2.5	824
GN 227.2-200-V14-A					-	14	24		4	2.5	824
GN 227.2-250-B17-A	250	52	30	45	17	-	28	•	5	3	1477
GN 227.2-250-K17-A					17	-	28	•	5	3	1465
GN 227.2-250-V17-A					-	17	28		5	3	1465